



PLASTIC OMNIUM

PAPELERA ELEGANT 50L

Concebimos / Innovamos / **Respetamos**



MATERIALES / CARACTERÍSTICAS TÉCNICAS

La papelera urbana Elegant 50 L para la recogida de residuos sólidos urbanos está fabricada en polietileno de alta densidad coloreado en masa ofreciendo una gran resistencia a los golpes, a las posibles roturas y a las agresiones atmosféricas.

La tapa y el soporte están realizados en polipropileno.

Este modelo ha sido especialmente diseñado para que permita su ubicación en cualquier lugar de la ciudad de forma discreta y elegante.

Los accesorios metálicos están protegidos por tratamiento de galvanizado en caliente.

Permite su ubicación a báculo o elemento portante ya existente, como puede ser el caso de farolas de iluminación, señales, semáforos, etc.; así como en poste propio, sistema poco utilizado con el fin de no incrementar el número de elementos en los lugares de tránsito.

PROCESO DE FABRICACIÓN

El proceso de fabricación es el de inyección. La principal ventaja de este sistema es la gran calidad de acabado, sumado a una alta productividad, pudiéndose hacer mediante este sistema de fabricación piezas de gran complejidad.

Las papeleras están formadas por dos partes, el cuerpo y la tapa. El cuerpo puede liberarse de la tapa gracias a una sola maniobra para permitir el vaciado, mantenimiento y lavado.



CARACTERÍSTICAS MECÁNICAS: FACILIDAD DE USO

Mantenimiento y vaciado:



Desbloqueo mediante llave triangular estándar y agarre exterior del cestillo.

DIMENSIONES

altura	845 mm.
ancho	460 mm.
fondo	390 mm.
peso	3,6 Kg.

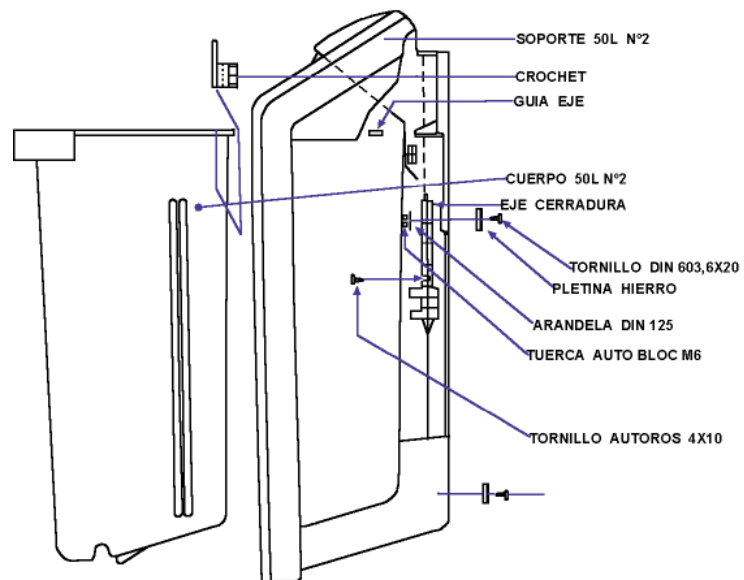

INSTALACIÓN

Este modelo permite su ubicación a báculo o elemento portante ya existente, como puede ser el caso de farolas, señales, semáforos, etc. También es posible su instalación en poste propio. Pueden instalarse dos papeleras en un mismo poste.

La instalación ya sea a poste propio o báculo se produce mediante flejes y hebillas que unen el cuerpo de la papeleras con el báculo correspondiente.

COLORES ESTÁNDAR

TAPA / SOPORTE



AZUL
MARINO (BF)
RAL 5004



VERDE
SAPIN (BF)
RAL 6009



ROJO
BURDOES (RB)
PANTONE 18 17 C

CUERPO



GRIS
OSCURO (GT)
RAL 7011

* Amplia gama de colores no estándar a elegir bajo pedido de cantidades mínimas

PERSONALIZACIÓN



Este modelo permite:

1. serigrafía
2. termografía
3. vinilos



PLASTIC OMNIUM

NORMATIVA / CERTIFICACIONES



Todos nuestros contenedores cumplen la Normativa Europea EN y están fabricados en Centros de Producción certificados ISO 9001, ISO 14001 e OHSAS 18001

