

Contenedores de 4 ruedas

MGB 1100 FD

Tapa plana



MGB 1100 FD

Materiales y Diseño

- Polietileno inyectado en molde HDPE especialmente diseñado
- Resistente a la descomposición, escarcha, calor y múltiples elementos químicos
- Compensación adecuada de los Rayos Ultravioletas que ofrece unas condiciones de envejecimiento excelentes
- Aditivos libres de cadmio y ecológicos
- Los componentes metálicos son resistentes a la corrosión
- Ruedas de goma silenciosas
- Compatible con sistemas de identificación y pesaje
- Incorpora de serie "chip nest" de acuerdo con la norma RAL GZ 951/1
- Los materiales de alta calidad y los procesos de fabricación más avanzados garantizan una larga vida útil
- Todas las piezas del contenedor son reciclables

Calidad

- Certificado según las normativas EN 840 y RAL GZ 951/1
- Control de calidad constante a través de laboratorio propio así como de institutos de certificación independientes

Seguridad y Manejo

- Grandes muñones para elevación con inserción metálica para una mayor seguridad durante el vaciado
- Guía de doble ángulo para un más alto nivel de seguridad durante el vaciado mediante sistemas de elevación por peine
- Asas de agarre en todos los lados de la cubeta
- Elevación y manejo sencillo, incluso con cargas pesadas
- Base, paneles frontal y trasero reforzados, para ofrecer mayor estabilidad
- Varios tipos de ruedas disponibles para diferentes aplicaciones
- Nervios especiales que evitan que los contenedores se queden atascados al ser apilados
- Asas de fácil agarre en el frontal y laterales de la tapa para una fácil apertura
- Tapa estable y ligera
- Tapa de perfil redondeado para una mejor evacuación del agua de lluvia
- Imposibilidad de entrada de agua en el contenedor durante la apertura de la tapa
- Facilidad de limpieza gracias a su superficie lisa y esquinas internas redondeadas

Colores

- Colores estándar son gris, verde, marrón, azul, amarillo y rojo
- Colores especiales disponibles bajo pedido

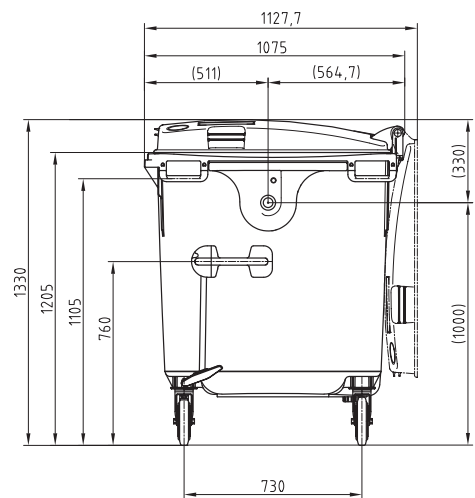
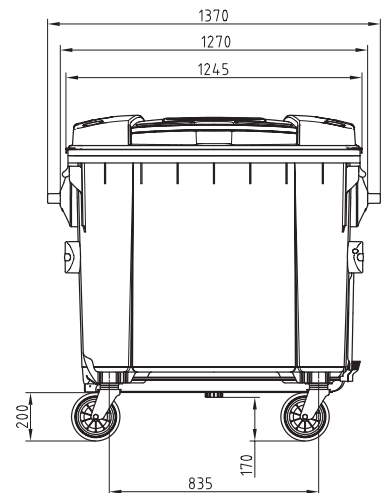

Todas las dimensiones según normativa EN 840

Especificaciones

Volumen nominal	Peso neto	Carga máxima	Peso máximo permitido
1100 litros	ca. 50 kg	440 kg	510 kg

Accesorios

- Completa lista de accesorios y opcionales disponibles en un catálogo complementario

